



OSLO

SPIRITUEUX
SPIRITS
SUPER PREMIUM



Deux grandes lignes directrices : sobriété des lignes et élégance des proportions. Telle est la recette de l'étude de forme de ce modèle qui rappelle les flacons d'officine des pharmaciens d'autrefois. Le résultat très convaincant est en prise directe avec les tendances créatives des marchés des Alcools haut de gamme.

Two important guiding factors : simplicity of shape and elegance of proportions. This was the brief used in the study to design the shape of this bottle, which brings to mind the bottles used in chemists' shops in bygone times. The very convincing result is in line with the creative market trends for top quality Alcohol.

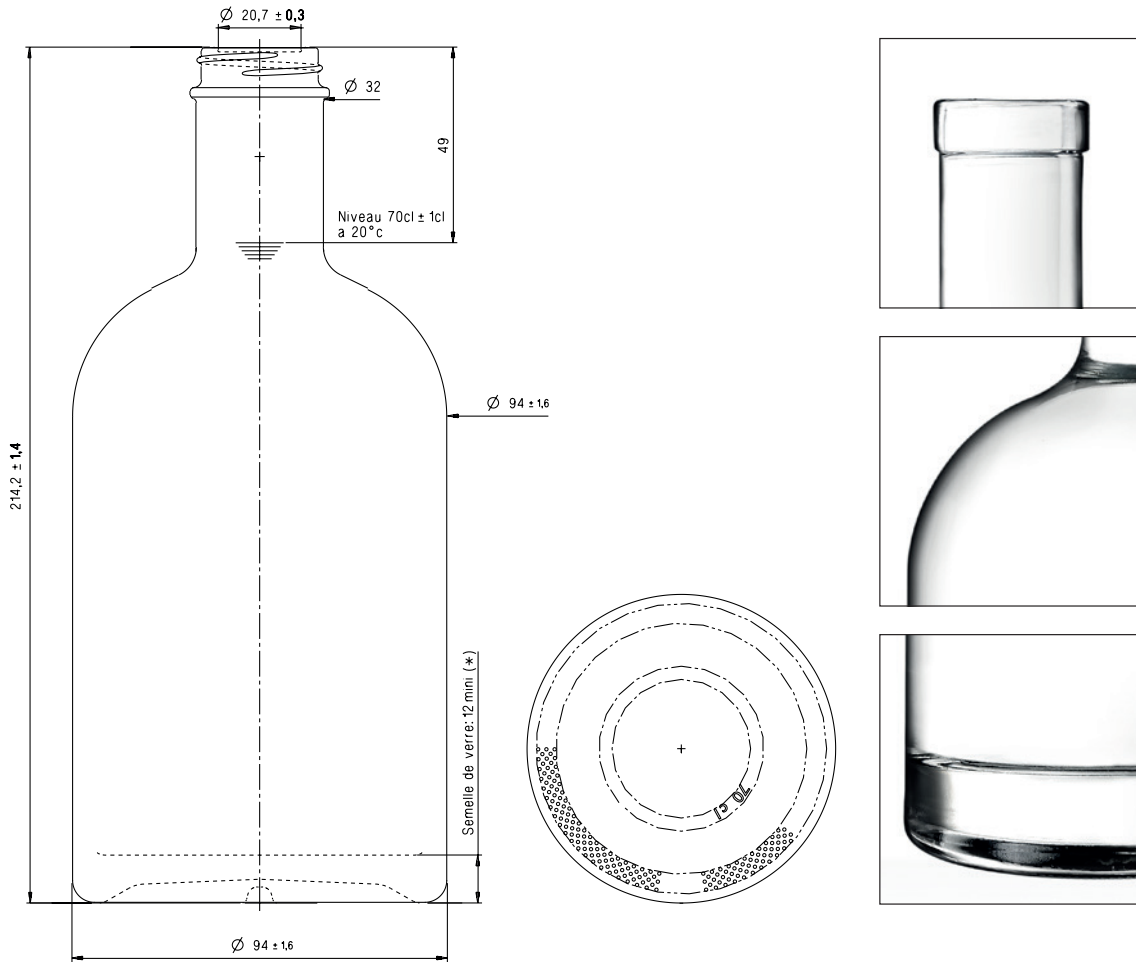

CARACTÉRISTIQUES TECHNIQUES / TECHNICAL FEATURES

REFERENCE	2845 ©		2846 ©	
CONTENANCE / CAPACITY	70 cl		75 cl	
BAGUE / FINISH	Plate Finish	GPI 400 / 33	Plate Finish	GPI 400 / 33
POIDS / WEIGHT	786 g	796 g	785 g	784 g
HAUTEUR TOTALE / OVERALL HEIGHT	213 mm	214.2 mm	220.2 mm	221.4 mm
SECTION PIED / BASE SECTION	94 mm			
BROCHAGE MINI / MINIMUM THROUGH BORE	19 mm			
CANULE MAXI / MAXIMUM FILLING TUBE DIAMETER	18 mm			
NIVEAU DE REMPLISSAGE / FILL HEIGHT	57 mm	47 mm	67 mm	47 mm
TEINTE / GLASS COLOUR	Extra Blanc / Extra White Flint			
CHOIX QUALITATIF / QUALITY	Haut de Gamme / High Grade			
HAUTEUR SEMELLE / BASE THICKNESS	12 mm mini			

EMBALLAGE / PACKING

	70 cl et 75 cl
NOMBRE D'ARTICLES PAR COUCHE / NUMBER OF BOTTLES PER LAYER	120
NOMBRE DE COUCHES / NUMBER OF LAYERS	8
NOMBRE D'ARTICLES PAR PALETTE / NUMBER OF BOTTLES PER PALLET	960
POIDS TOTAL PALETTE / PALLET GROSS WEIGHT	755 kg
HAUTEUR TOTALE / OVERALL HEIGHT	1.93 m

Existe aussi en 5 cl, 20cl, 35 cl, 37.5 cl, 50cl, 100 cl, 150 cl, 175 cl et 450 cl. Nous consulter.
Also available in 5 cl, 20cl, 35 cl, 37.5 cl, 50cl, 100 cl, 150 cl, 175 cl et 450 cl. Contact us for more information.
Les éléments techniques figurant sur ce document n'ont pas de caractère contractuel, ils sont communiqués à titre indicatif.
The technical elements contained in this document are for guidance only, and do not form part of the product specification.